

Malli FBT Tandem

FBT - Tandem laiturisilta on kaksiosainen ja tarkoitettu matalien laiturien lastaussillaksi tai kun käytössä on pienipyöräiset ja/tai pieni maavaraiset lastaus-apuvälineet.

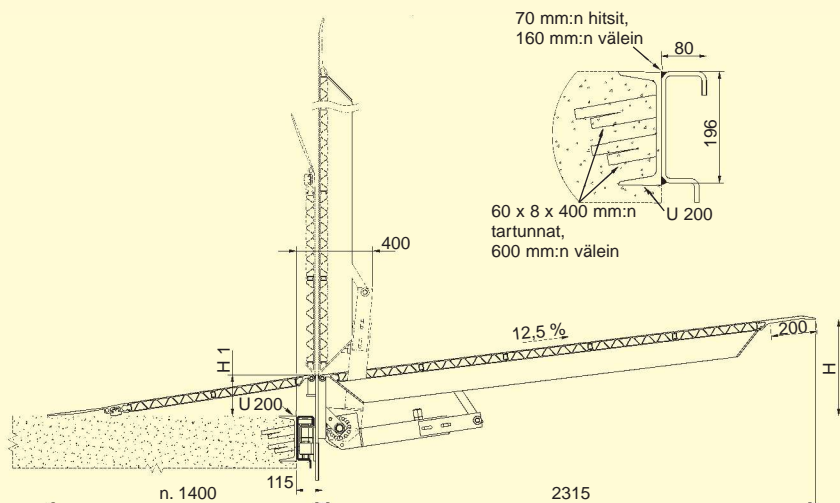

Kiinteästi asennettava

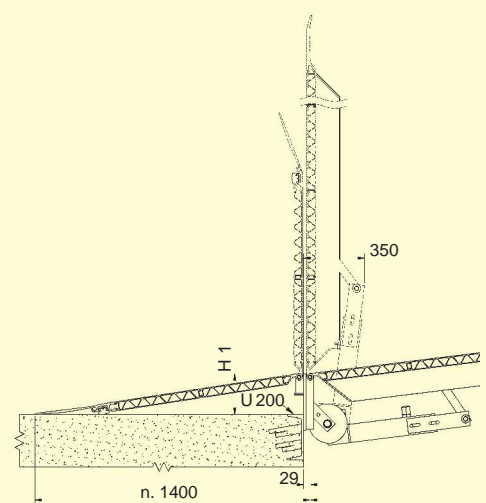

Sivusiirrolla varustettu



Mahdollistaa jalkalavojen kuormankäsittelyt, sillä tämä Tandem-silta mahdollistaa jopa 500 mm:n korkeuserot laiturin ja ajoneuvon lattian välillä. Tätä siltaa valmistetaan kiinteästi asennettavaa mallia ja sivusiirrolla varustettuna. Rautaosat on kuumasinkitty ja itse lastausilta on jousikevennetty.

Malli	Tilausnumero kiinteä asennus	Malli	Tilausnumero sivusiirrolla	Pituus L (mm)	Leveys B (mm)	Saranakorkeus H 1 (mm)	Korkeusero H (mm)	Kantavuus (Kg/kpl)	Paino kiinteä asennus (Kg/kpl)	Paino sivusiirrolla (Kg/kpl)	
FBTS	305.20.001	FBTV	305.21.001	3700	1500	180	+ 460	4000	305	336	
FBTS	305.20.000	FBTV	305.21.000	3700	1750	180	+ 460	4000	345	382	
FBTS	305.20.002	FBTV	305.21.002	3700	2000	180	+ 460	4000	425	465	
FBTS	305.20.003	FBTV	305.21.003	3700	1500	150	+ 430	4000	305	336	
FBTS	305.20.004	FBTV	305.21.004	3700	1750	150	+ 430	4000	345	382	
FBTS	305.20.005	FBTV	305.21.005	3700	2000	150	+ 430	4000	425	465	
										kg/m	
			319.22.000	Ei pintakäsitelty siirtokisko, 2 000/3 000 mm:ä pitkä							25
			319.23.001	Kuumasinkitty siirtokisko, 2 000/3 000 mm:ä pitkä							25
			319.23.010	Kuumasinkitty asennuselevysarja, katso sivu 32							8